

LEGENDA - PLANTIO COMPENSATÓRIO

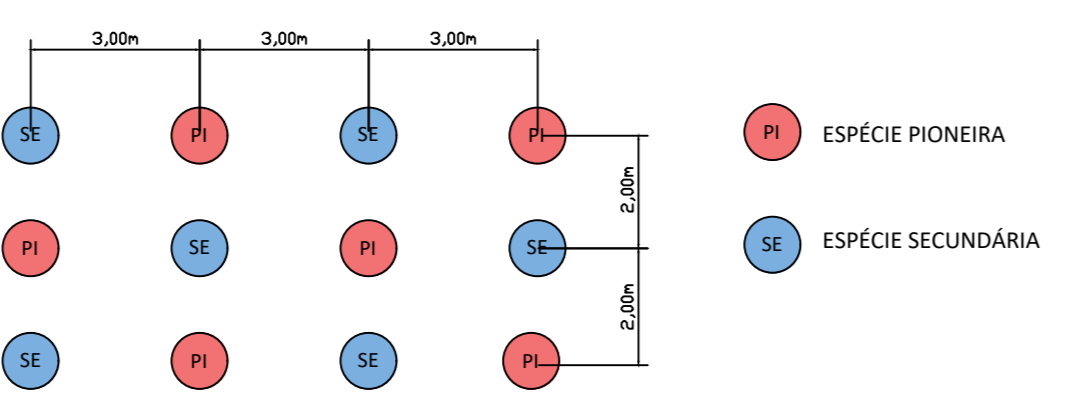

LEGENDA - PLANTIO COMPENSATÓRIO PADRÃO REFORESTAMENTO - DAP 3 cm



Cálculo de reservatórios de aproveitamento de águas pluviais - REUSO
conforme (Lei nº 16.402/2016 - Art. 80 e Decreto nº 57.565/2016)

Vi = 16,00 x Aci
Aci= área de cobertura impermeável, em metros quadrados;

Vi = 16,00 x 1.592,84 = 25.485,44 litros
Vi = 25,49 m³
reservatório projetado = 34.000,00 litros

Cálculo de reserva de controle do escoamento superficial - RETARDO
conforme (Lei nº 16.402/2016 - Art. 79, § 2º e Decreto nº 57.565/2016)

Volume mínimo = 6,3l (seis litros e três decilítros) por m² (metro quadrado) de área total do lote.
Volume mínimo = 6,30 x 3.585,54 = 22.588,90 litros
reservatório projetado = 23.625,00 litros

QUADRO 3B - SIMULADOR
SIMULADOR INCENTIVOS DA QUOTA AMBIENTAL E CERTIFICAÇÕES
ANEXO INTEGRANTE DA LEI Nº 16.402, DE 22 DE MARÇO DE 2016

ITEM V. CARACTERÍSTICAS DO PROJETO

Valor de Terreno - Cadastro de Valores de Terreno para fins de Outorga Onerosa - R\$/(m²) (13)	0,00
Fator de Planejamento	0,00
Fator Social do Empreendimento (ponderado por área computável das unidades)	0,00
Coefficiente de Aproveitamento Pretendido (CAP)	0,00
% de redução da taxa de permeabilidade (14)	0,96
QA mínimo obrigatório, após redução da taxa de permeabilidade (15)	1,62
QA proposto (16)	1,62
Número de vezes do QA mín obrigatório atingido pelo empreendimento (VQA) (17)	1,53
Fator de Incentivo da Quota Ambiental (FQA) (18)	85,00%
Valor Original da Contrapartida Financeira da Outorga Onerosa do Direito de Construir (19)	R\$ 0,00

ITEM VI. INCENTIVO DA QUOTA AMBIENTAL - DESCONTO A SER PAGO EM OUTORGA ONEROSA DO DIREITO DE CONSTRUIR (COA)

COA = 12 x (CAP - 1) / (CAP) x FQA x At
R\$ 0,00

ITEM VII. INCENTIVO DA QUOTA AMBIENTAL - BENEFÍCIO EM ÁREA NÃO COMPUTÁVEL (NCOA)

LOTES LOCALIZADOS NOS SEGUINTES PERÍMETROS DE QUALIFICAÇÃO AMBIENTAL: PA-1, PA-4, PA-5, PA-6, PA-7, PA-10, PA-11, PA-12
NCOA = (VQA Min - 1) x At x 0,2% (19)
18,14 m²

LOTES LOCALIZADOS NOS DEMAIS PERÍMETROS DE QUALIFICAÇÃO AMBIENTAL
NCOA = (VQA Min - 1) x At x 0,4% (19)
36,28 m²

ITEM VIII. INCENTIVO DE CERTIFICAÇÃO - DESCONTO A SER PAGO EM OUTORGA ONEROSA DO DIREITO DE CONSTRUIR (IC)

Grau Mínimo de Certificação, FC = 40 (20); IC = FC x At x CAP
R\$ 0,00

Grau Máximo de Certificação, FC = 120 (20); IC = FC x At x CAP
R\$ 0,00

QUADRO 3B - SIMULADOR
COMPOSIÇÃO DA PONTUAÇÃO DA QUOTA AMBIENTAL
ANEXO INTEGRANTE DA LEI Nº 16.402, DE 22 DE MARÇO DE 2016

Altere os campos em amarelo para simular a Quota Ambiental e os incentivos

RESULTADOS OBTIDOS

ITEM I. CARACTERÍSTICAS DO LOTE

Área total do lote - A (m²)	3.585,54 m²
Localização do lote	PA-5
Perímetro de Qualificação Ambiental	PA-5
Taxa de ocupação	44,42%
Sabarito do empreendimento (em metros)	12 m
Taxa de permeabilidade mínima - TP	30,0%
Fator Alfa	0,96
Fator Beta	0,90
QA mínimo obrigatório	0,96

ITEM II. COBERTURA VEGETAL

SOLUÇÕES CONSTRUTIVAS E PAISAGÍSTICAS

SOLUÇÕES CONSTRUTIVAS E PAISAGÍSTICAS	PROJETO (1)	UNID.	FATOR FV (2)	TCA (3)	PONTUAÇÃO ACHINGIDA (3)
A. Áreas ajardinadas					
A1. Área ajardinada sobre solo natural	1614,21	m²	0,25	n/a	0,11
A2. Área ajardinada sobre laje com espessura de solo maior que 40 cm	0,00	m²	0,20	n/a	0,00
A3. Pavimento semi-permeável com vegetação sobre solo natural	0,00	m²	0,10	n/a	0,00
B. Vegetação					
B1. Indivíduo arbóreo a ser plantado de porte pequeno (6)	102,00	(unidades)	35	102,00	0,21
B2. Indivíduo arbóreo a ser plantado de porte médio (4)	9,00	(unidades)	35	9,00	0,04
B3. Indivíduo arbóreo a ser plantado de porte grande (4)	1,00	(unidades)	80	9,00	0,01
B4. Palmeira a ser plantada (4)	0,00	(unidades)	20	0,00	0,00
B5. Indivíduo arbóreo existente com DAP entre 20 e 30 cm (6)(7)	1,00	(unidades)	80	n/a	0,02
B6. Indivíduo arbóreo existente com DAP maior que 30 cm e menor ou igual a 40 cm (6)(7)	1,00	(unidades)	180	n/a	0,05
B7. Indivíduo arbóreo existente com DAP maior que 40 cm (6)(7)	2,00	(unidades)	400	n/a	0,22
B8. Palmeira existente (6)(7)	7,00	(unidades)	90	n/a	0,18
B9. Misto arbóreo (7)	857,04	(unidades)	17	n/a	4,06
C. Cobertura verde					
C1. Cob. Verde com espessura de substrato superior a 40 cm	0,00	m²	0,20	n/a	0,00
C2. Cob. Verde com espessura de substrato inferior ou igual a 40 cm	0,00	m²	0,15	n/a	0,00
D. Fachada / muro verde					
D1. Façada de fachada / muro verde	0,00	m²	0,10	n/a	0,00
D2. Jardim vertical	0,00	m²	0,15	n/a	0,00
IV PARCIAL					4,92
IV FINAL					12,94

ITEM III. DRENAGEM

SOLUÇÕES CONSTRUTIVAS E PAISAGÍSTICAS

SOLUÇÕES CONSTRUTIVAS E PAISAGÍSTICAS	PROJETO (1)	UNID.	FATOR FD (B)	PONTUAÇÃO ACHINGIDA (3)
A1* Área ajardinada sobre solo	1614,21	m²	0,22	0,10
A2* Área ajardinada sobre laje com espessura de solo maior que 40 cm	0,00	m²	0,26	0,00
A3* Pavimento semi-permeável com vegetação sobre solo natural	0,00	m²	0,60	0,00
C1* Cob. Verde com espessura de substrato superior a 40 cm	0,00	m²	0,25	0,00
C2* Cob. Verde com espessura de substrato inferior ou igual a 40 cm	0,00	m²	0,10	0,00
E. Pavimento poroso (10)	0,00	m²	0,10	0,00
F. Pavimento semi-permeável sem vegetação	0,00	m²	0,78	0,00
G. Superfícies com pavimentos não permeáveis (11)	1.971,33	m²	0,82	0,45
IV PARCIAL (12)				0,55
H. Volume de reserva mínima obrigatório para controle de escoamento superficial	23.625,00	l	n/a	n/a
I. Volume de reserva proposto para controle de escoamento superficial	23.625,00	l	n/a	n/a
IV FINAL				0,41

ITEM IV. PONTUAÇÃO FINAL - QA

1,82

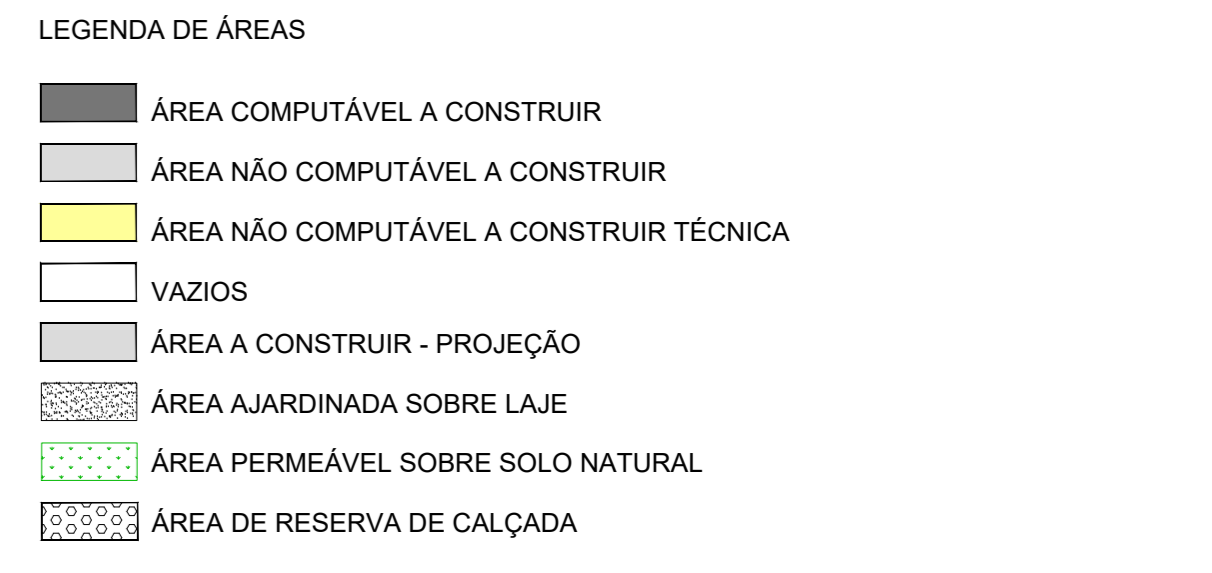
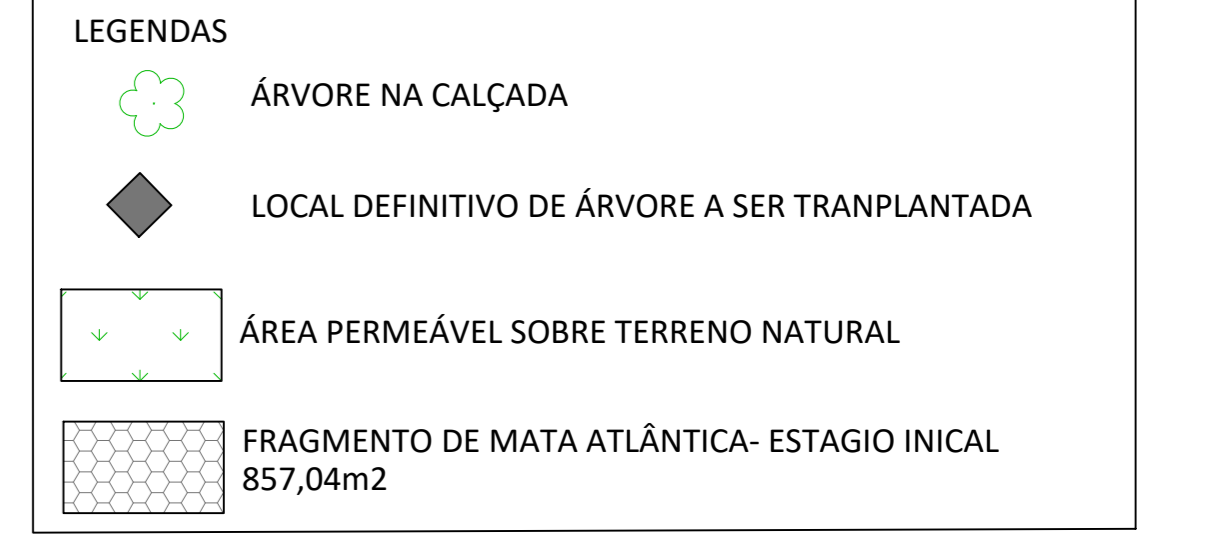

TÍTULO: IMPLANTAÇÃO- PLANTA QUOTA AMBIENTAL FOLHA: 08/08

PROJETO PARA CONSTRUÇÃO DE ESTABELECIMENTO EDUCATIVO DE ASSISTÊNCIA SOCIAL - CRECHE DE INTERESSE PÚBLICO, COM BASE NA LEI 16.402/16, ALTERADA PELAS LEIS 18.08/14 e 18.177/24, LEI 16.050/2014, ALTERADA PELA LEI 17.975/2023, LEI 16.642/17 E DECRETO 57.776/17

ASSUNTO: ALVARÁ DE APROVAÇÃO E EXECUÇÃO DE OBRA NOVA

ENDEREÇO: RUA MARCELO MISTRORIGO Nº 240, 220 E 200, MORUMBI, SÃO PAULO - SP

PROPRIETÁRIO: SOCIEDADE BENEFICENTE ISRAELITA BRASILEIRA HOSPITAL ALBERT EINSTEIN

CONTRIBUÍTOR: 123.138.001-2

ZONA DE USO: ZER-1 (complexo de saúde - Hospital Albert Einstein)

QUALIFICAÇÃO AMBIENTAL: PAS

MACROÁREA DE URBANIZAÇÃO CONSOLIDADA

ESCALA: INDICADA

TÍTULO: IMPLANTAÇÃO- PLANTA QUOTA AMBIENTAL FOLHA: 08/08

PROJETO PARA CONSTRUÇÃO DE ESTABELECIMENTO EDUCATIVO DE ASSISTÊNCIA SOCIAL - CRECHE DE INTERESSE PÚBLICO, COM BASE NA LEI 16.402/16, ALTERADA PELAS LEIS 18.08/14 e 18.177/24, LEI 16.050/2014, ALTERADA PELA LEI 17.975/2023, LEI 16.642/17 E DECRETO 57.776/17

ASSUNTO: ALVARÁ DE APROVAÇÃO E EXECUÇÃO DE OBRA NOVA

ENDEREÇO: RUA MARCELO MISTRORIGO Nº 240, 220 E 200, MORUMBI, SÃO PAULO - SP

PROPRIETÁRIO: SOCIEDADE BENEFICENTE ISRAELITA BRASILEIRA HOSPITAL ALBERT EINSTEIN

CONTRIBUÍTOR: 123.138.001-2

ZONA DE USO: ZER-1 (complexo de saúde - Hospital Albert Einstein)

QUALIFICAÇÃO AMBIENTAL: PAS

MACROÁREA DE URBANIZAÇÃO CONSOLIDADA

ESCALA: INDICADA

DECLARO QUE A APROVAÇÃO DO PROJETO NÃO IMPLICA RECONHECIMENTO POR PARTE DO ÓRGÃO RECEPTOR DE RESPONSABILIDADE DO SERVIÇO A SER PRESTADO POR EMPRESAS E A APROVAÇÃO NÃO IMPLICA RESPONSABILIDADE SOBRE O LOTE, A RESPONSABILIDADE FISCAL E OBTENÇÃO DE LICENÇA DE CONSTRUÇÃO SÃO RESPONSABILIDADES DO PROPRIETÁRIO.

PROPRIETÁRIO: SOCIEDADE BENEFICENTE ISRAELITA BRASILEIRA HOSPITAL ALBERT EINSTEIN - CNPJ Nº 09.283.000/0001-20 RESPONSÁVEL LEGAL: P.P.

SANDEO ROBERTO BREVES DOS SANTOS
CRAJ 53389-1

RESP. TÉCNICO PELA OBRA:
SANDRO ROBERTO BREVES DOS SANTOS
CRAJ 53389-1 | CREA 010/3984
Nº ART. 51559989800701

RESP. TÉCNICO PELA OBRA:
SANDRO ROBERTO BREVES DOS SANTOS
CRAJ 53389-1 | CREA 010/3984
Nº ART. 51559989800701



TAXA DE OCUPAÇÃO
1592,84

ÁREA PERMEÁVEL SOBRE SOLO NATURAL
1614,21

RUA JOSÉ PEPE CODLOG: 111481

IMPLANTAÇÃO- QUOTA AMBIENTAL
ESCALA: 1:100